



**ПРЕСС ГИДРАВЛИЧЕСКИЙ**  
Инструкция по эксплуатации и  
обслуживанию

**BRANN BRP-50**



**BRANN**

## **Содержание**

Примечание о безопасности.....	3
Инструкции по технике безопасности и предупреждения.....	3
Спецификация.....	4
Техническое обслуживание.....	5
Детализировка.....	6

## Примечание о безопасности

Мы сделали все возможное, чтобы обеспечить максимальную безопасность этого пресса, но вы должны внести свой вклад. Никакое количество предупреждений не может заменить вашего здравого смысла.

Кроме того, вот несколько очевидных советов:

Сталь и другие материалы могут разрушиться, поэтому всегда используйте защитные очки, соответствующие коду ANSL. Если вы обнаружите что-либо, что может указывать на неизбежный отказ в работе, немедленно прекратите использование пресса и тщательно осмотрите его.

Прикрутите пресс к полу, если он будет использоваться на громоздких или нестабильных предметах.

Не используйте пресс для сжатия пружин или других предметов, которые могут отсоединиться и создать потенциальную опасность.

Производитель: QINGDAO KWALT FLUID EQUIPMENT CO., LTD

Адрес производителя: Room 1208, Floor 12, Building 1, No. 160 Zhengyang Road, Chengyang District, Qingdao, CHINA, Китай

Дата производства: апрель 2019г.

Контактная информация для связи с производителем: телефон +8657158610986 / факс +8657158611015  
Импортер: ООО «Гарант» [www.garant-techservice.ru](http://www.garant-techservice.ru)

Телефон: +74957283380 / +74953283382

### **ВАЖНО**

Пожалуйста, внимательно прочитайте эти инструкции. Обратите внимание на инструкции и предупреждения. Используйте продукт правильно и с той целью, для которой он предназначен. Несоблюдение этого требования может привести к повреждению имущества и / или серьезным травмам. Пожалуйста, храните данное руководство по безопасности.

### Инструкции по технике безопасности и предупреждения

1. Используйте квалифицированного человека, чтобы поддерживать пресс в хорошем состоянии. Держите его в чистоте для лучшего и более безопасного применения.
2. Максимальная нагрузка составляет 50 тонн. Не превышайте номинальную нагрузку. Никогда не прилагайте чрезмерных усилий к рабочему столу и всегда используйте манометр, чтобы точно определить приложенную нагрузку.
3. Используйте этот пресс для тех целей, для которых он предназначен. Не используйте его для каких-либо других целей, для которых он не предназначен.
4. Держите детей и посторонних лиц подальше от рабочей зоны.

# ИНСТРУКЦИЯ ПО ЭКСПЛУАТАЦИИ BRANN BRP-50



5. Снимите плохо облегающую одежду, снимите галстуки, часы, кольца и другие свободные украшения, а также спрячьте длинные волосы.
6. Носить одобренные противоударные защитные очки, противоударный защитный экран и рабочие перчатки для работы в тяжелых условиях.
7. Сохраняйте правильное равновесие и стойку. Не переусердствуйте и носите нескользящую обувь.
8. Используйте этот пресс только на устойчивой, ровной, сухой и не скользкой поверхности, способной выдержать нагрузку. Держите поверхность чистой, аккуратной и свободной от посторонних материалов и убедитесь, что есть достаточное освещение.
9. Проверяйте пресс перед каждым использованием, не используйте его, если он поврежден, сломан, потрескался, протекает или иным образом поврежден, обнаружены какие-либо подозрительные детали или на нем имеется удар, подверженный ударной нагрузке.
10. Убедитесь, что все болты и гайки надежно затянуты.
11. Убедитесь, что рабочее место расположено в центре и безопасно.
12. Держите руки и ноги подальше от станины.
13. Не используйте пресс для сжатия пружины или любого другого предмета, который может освободиться и вызвать потенциальную опасность. Никогда не стойте прямо перед загруженным прессом и никогда не оставляйте загруженный пресс без присмотра.
14. Не работайте прессом, если вы устали, находитесь в состоянии алкогольного опьянения, при отравлении лекарствами.
15. Не позволяйте неподготовленным людям работать с прессом.
16. Не вносите никаких изменений в пресс.
17. Не используйте тормозную жидкость или любую другую неподходящую жидкость и избегайте смешивания различных типов масла при добавлении гидравлического масла, можно использовать только масло хорошего качества.
18. Не подвергайте пресс воздействию любых плохих погодных условий.
19. Если пресс нуждается в ремонте и / или есть какие-либо детали, которые необходимо заменить, отремонтируйте его у авторизованных техников и используйте только запасные части, поставленные производителем.
20. **ВНИМАНИЕ:** Предупреждения, предостережения и инструкции, обсуждаемые в данном руководстве, не могут охватывать все возможные условия и ситуации, которые могут возникнуть. Оператор должен понимать, что здравый смысл и осторожность являются факторами, которые не могут быть встроены в этот продукт, но должны предоставляться оператором.

## Спецификация

Максимальная нагрузка, тонн	50
Ход поршня, мм	235
Рабочий диапазон, мм	100 - 880
Ширина станины, мм	650

## Техническое обслуживание

1. Очистите наружную поверхность пресса сухой, чистой и мягкой тканью и периодически смазывайте соединения и все движущиеся части легким маслом, если необходимо.
2. Когда пресс не используется, храните его в сухом месте с полностью втянутым поршнем.
3. Когда эффективность пресса падает, продуйте гидравлическую систему, чтобы удалить воздух из системы, как описано в разделе «Первое использование».

# ИНСТРУКЦИЯ ПО ЭКСПЛУАТАЦИИ BRANN BRP-50

## Детализировка

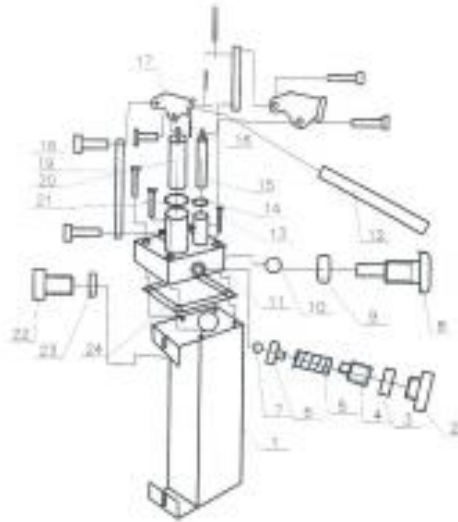

Parts No.	Description	QTY
1	Oil tank	1
2	Sealed screw	1
3	Sealed ring	1
4	Pressure adjustment screw	1
5	pressure adjustment spring	1
6	Ball valve socket	1
7	Steel ball	1
8	Oil release plug	1
9	Sealed ring	1
10	Steel ball	1
11	Wash	1
12	Handle rod	1
13	Fixed screw	4
14	Sealed ring	1
15	Mix jumping core	1
16	Copper pin	6
17	Lifting handle	2
18	Pin	6
19	Connecting rod	2
20	Big jumping core	1
21	Sealed ring	1
22	Oil injection screw	1
23	Sealed ring	1
24	Sealed ring	1

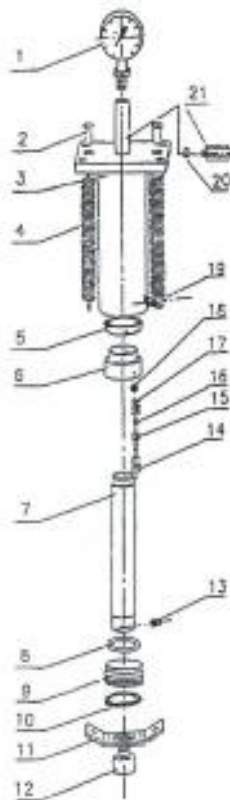

NO	DESCRIPTION	QTY
1	PRESSURE GAUGE	1
2	EXTENSION SPRING BOLT	2
3	CYLINDER ASSEMBLY	1
4	EXTENSION SPRING	2
5	PISTON SEAL RING	1
6	PISTON HEAD	1
7	PISTON ROD	1
8	KIT OF O-RING 80×7	1
9	GUIDE SLEEVE	1
10	KIT OF O-RING 63×5	1
11	SPRING PLATE	1
12	PRESSURE HEAD	1
13	SCREW LOCKING M8X10	1
14	BACKING OIL BOLT	1
15	LIMIT CROSS BAR	1
16	STEEL BALL 5	1
17	PRESS LIMIT SPRING	1
18	LIMIT COPPER WASHER	1
19	BACK-OIL-PIPING CONNECTOR	1
20	KIT OF O-RING 11.2X1.8	1
21	OIL-PIPE CONNECTOR	1