



## ШИНОМОНТАЖНЫЙ СТЕНД

Инструкция по эксплуатации и  
обслуживанию

# BRANN T324

# BRANN



ООО "ГАРАНТ"  
г. Москва Щёлковское шоссе, д.100, к.1, офис 3075

Тел. +7 495 728 33 80  
Факс +7 495 728 33 82  
E-mail: info@garant-techservice.ru

## СОДЕРЖАНИЕ

1. Введение.....	
2. Предупреждающие наклейки и их расположение.....	
3. Технические характеристики.....	
4. Транспортировка.....	
5. Распаковка и осмотр.....	
6. Требования к рабочему месту.....	
7. Расположение и установка.....	
8. Подключение электрики и пневматики.....	
9. Наладка.....	
9.1 Отжим резины от диска.....	
9.2 Демонтаж покрышки.....	
9.3 Монтаж покрышки.....	
10.Накачка колеса.....	
11.Перемещение стенда.....	
12.Обслуживание.....	
13.Таблица устранения неисправностей.....	
14.Детализировка.....	
15.Электрическая и пневматическая схемы.....	

### 1. Введение

Данная инструкция является важной частью установки. Пожалуйста, внимательно прочтите ее и аккуратно храните.

Пожалуйста, сохраните данное руководство, для дальнейшего правильного обслуживания шиномонтажного станда.

**Внимание:** Эту машину можно использовать только для монтажа, демонтажа и накачки шин в указанном объеме работ, но не для каких-либо других целей. Производитель не несет ответственности за ущерб или вред, причиненный по причине неправильного обращения или по причине использования не по назначению.

#### Правила безопасности:

С этой машиной должен работать специально обученный персонал, тот кто уже внимательно прочитал руководство, или у кого есть опыт эксплуатации подобных стандов. Любые изменения, выходящие за рамки использования данного станда без разрешения производителя или не по словам руководства, могут привести к неисправности и повреждению станда, производитель имеет право аннулировать гарантию на дальнейшее использование. Если некоторые части повреждены, пожалуйста, замените их согласно списку запасных частей.

(**Внимание:** гарантия один год после производства с даты поставки; гарантия исключает Быстроизнашиваемые запасные части).

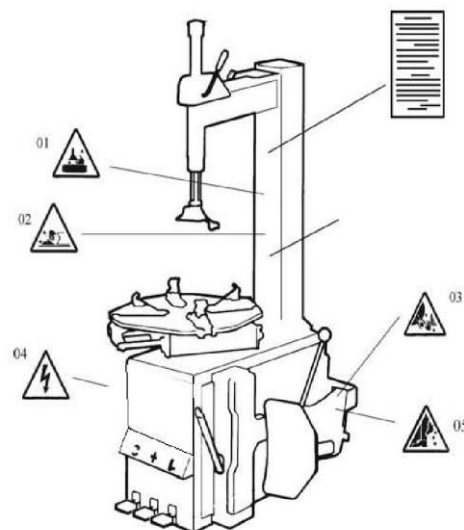

### 2. Предупреждающие наклейки и их расположение

- 01 Не кладите руки под монтажную/демонтажную головку во время работы;
- 02 При зажиме диска не помещайте руку и другую часть тела между зажимным устройством и диском;
- 03 Держите руки подальше от разбортовочного устройства при нагнетании воздуха;
- 04 Убедитесь и проверьте оснащение системы хорошей заземляющей цепью;
- 05 При разбортировке нож будет очень быстро двигаться влево, и оператор не должен стоять между ножом и шиной.

#### Предупреждающие знаки безопасности

# ИНСТРУКЦИЯ ПО ЭКСПЛУАТАЦИИ

## T324



### Осторожно:

Когда предупреждающие знаки безопасности повреждены, пожалуйста, восстановите их оперативно!

Если наклейка нечеткая или ее нет, нужно наклеить новую. Не позволяйте ставить какие-либо предметы, которые могут скрыть предупреждающие знаки безопасности.

Клиенты могут самостоятельно установить предупредительные надписи (как справа на картинке) в любой необходимой позиции.



WARNING

### 3. Технические характеристики

Внешний зажим	10" – 19"
Внутренний зажим	12" – 24"
Максимальный диаметр колеса, мм	1040 (41")
Максимальная ширина колеса, мм	355 (14")
Рабочее давление, Бар	8 - 10
Электропитание, В	220 (1Ф)/380 (3Ф)
Мощность двигателя, кВт	0,75/0,55/1,1
Сила отжима, Нм	1078
Габаритные размеры, мм	960x760x930

Производитель: Shanghai Flying Automotive Equipment Co., Ltd / Шанхай Флаинг Аутомотив Эквипмент Ко. ЛТД.

Адрес производителя: 5E, No.1068, Wuzhong Road, Shanghai, P.R.C., Китай

Контактная информация для связи с производителем: телефон +862161458269/ факс +862161458248  
Импортер: ООО «Гарант» [www.garant-techservice.ru](http://www.garant-techservice.ru)

Телефон: +74957283380 / +74953283382

Дата изготовления указана на маркировке упаковки.

### Замечание:

Размеры обода определяются по вышеприведенной таблице, основанной на железных дисках. Алюминиевые диски толще, чем железные диски, поэтому размеры обода, приведённые выше только для справки.

Следующие версии стенов могут быть оснащены устройством быстрой накачки шин (по желанию клиента), модель с IT-суффиксом.

#### 4. Транспортировка

При транспортировке стенд должен быть в оригинальной упаковке и размещен в соответствии с отметками на упаковке. Транспортировка упакованного стенда должна осуществляться с помощью соответствующего тоннажу погрузчика. Место подъезда погрузчика вилами показано на рис. 1.



Рис. 1

#### 5. Распаковка и осмотр

Вытащить все гвозди, которыми стенд крепится на паллете; распаковать из коробки. Проверьте и убедитесь, что все детали в списке запасных частей на месте. Если какие-либо части отсутствуют или сломаны, пожалуйста, не используйте стенд и обратитесь к производителю или дилеру как можно скорее.

#### 6. Требования к рабочему месту

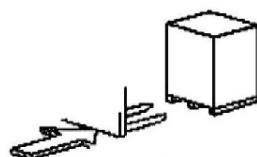
Выберите рабочее место в соответствии с правилами безопасности. Подключите электропитание и источник воздуха в соответствии с инструкцией, рабочее место должно хорошо проветриваться; для нормальной работы стенда, требуется минимум свободного пространства от каждой стены, как показано на рис. 2. При установке его на открытом воздухе, он должен быть защищен навесом от дождя и солнца.



Рис. 2

**Внимание: Запрещается использовать во взрывоопасной среде!**

## 7. Расположение и установка

1. Отвинтите гайки внизу, установите стенд и выровняйте его по горизонтали. Установите стенд на анкерные болты и убедитесь, что стенд стабилен. Убедитесь, что система оснащена хорошей заземляющей цепью для предотвращения утечки тока.

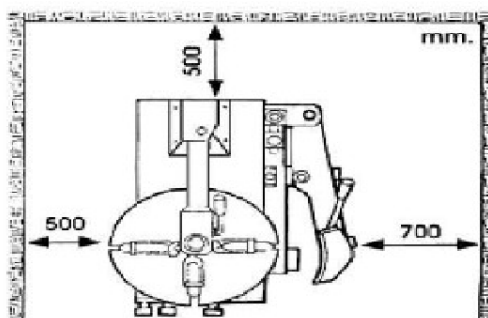
2. Отвинтите гайку на корпусе стенда **В**, как показано на рис. 3.

Поднимите колонну **С**; смонтируйте её на корпусе стенда **В** с помощью гайки через болт, расположенный на корпусе **В**. Если колонна становится шаткой после определенного периода использования, сразу же крепко затяните гайки их. В противном случае в результате может произойти повреждение шин.



Рис. 3

## 8. Подключение электрики и пневматики

**Осторожно:** Перед установкой и подключением, убедитесь, что мощность электроэнергии соответствует техническим данным стенда. Все установки электрических и пневматических устройств должны выполняться квалифицированным персоналом.

Подключите разъем сжатого воздуха, который находится с правой стороны стенда, с помощью сжатого воздуха системы. Электрическая сеть, к которой подключается стенд, должна иметь защиту предохранителями и хорошее внешнее покрытие защитных заземлений. Установите стабилизатор напряжения в сети электропитания, ток утечки находится на 30А.

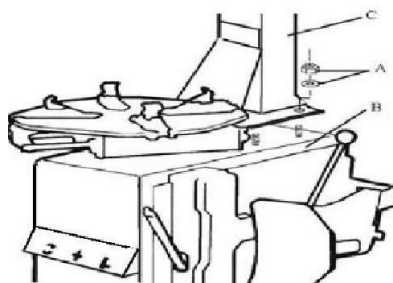
**Предупреждение:** В комплектацию стенда не входит электрическая вилка для подключения к электросети, пользователь должен самостоятельно подключить

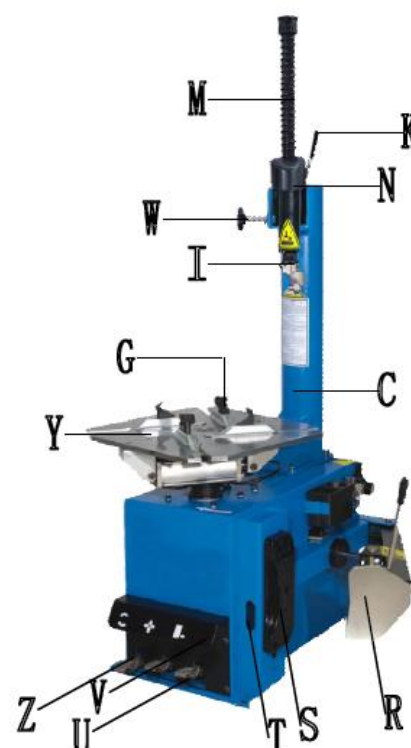

электрическую вилку питания не менее 16А, а также в соответствии с электропитанием стенда.

## 9. Наладка



Педаль вращения поворотного стола (**Z**)



Педаль отрыва борта (**U**)



Педаль зажима/разжима колеса (**V**)

- 1) Понажимать педаль вращения поворотного стола (**Z**), поворотный стол (**Y**) вращается по часовой стрелке, поднимите педаль вращения поворотного стола (**Z**), поворотный стол (**Y**) вращается против часовой стрелки.
- 2) Нажать педаль отрыва борта (**U**), лопата (**R**) отжимного цилиндра двигается в направлении стенда, при отпускании педали лопата (**R**) отжимного цилиндра двигается в направлении от стенда.
- 3) Нажать педаль зажима/разжима колеса (**V**), зажимные кулачки зажимают колесо, при ещё одном нажатии колесо разжимается. Если педаль находится в среднем положении, то зажимы перестают двигаться.

Процесс шиномонтажа состоит из трёх частей:

- 1) Отжим шины от диска;
- 2) Демонтаж шины;
- 3) Монтаж шины.

**Внимание:** Перед выполнением каких-либо операций, не носите свободную одежду, носите защитные очки, перчатки и нескользящую обувь. Убедитесь в отсутствии воздуха в шинах и снимите все грузики с обода колеса.

### 9.1 Отжим резины от диска

Поместите шину между лопатой разбортировочного устройства (**F**) и прижимным фиксатором шины (Рис.5). Затем нажмите педаль отжима (**U**) шины, чтобы отделить диск от шины. Повторите ту же операцию с другими частями шины, чтобы полностью отделить шину от диска.



Рис. 5



## 9.2 Демонтаж покрышки

Убедитесь, что все грузики на ободе колеса были удалены, а также полностью выпущен воздух из колеса. Используйте консистентную смазку (или аналогичную смазку) по кругу борта колеса. Работа без смазки может привести к сильному износу шин.

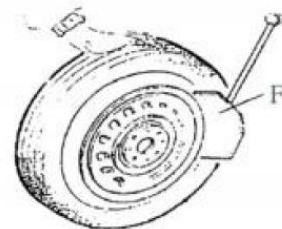
Методы зажима колеса как показано ниже может осуществляться двумя способами:

а - зажать колесо снаружи:

С помощью педали зажима (**V**) колеса подведите 4 зажимных кулачка ближе к середине, по эталонной шкале на поворотном столе (**G**); положите колесо на поворотный стол, удерживайте диск, и нажмите педаль зажима (**V**) колеса до упора, пока колесо не зажмётся 4-мя зажимными кулачками.

б - чтобы зажать колесо изнутри:

Нажмите на педаль зажима колеса и пусть все 4 зажимных кулачка (**G**) будут закрыты. Установите колесо на поворотном столе и надавите на педаль (**V**) зажима колеса, чтобы открыть зажимы, тем самым зафиксировать колесо на месте.

**Внимание:** Убедитесь, что колеса надежно закреплены четырьмя зажимными кулачками перед следующим шагом.

Установите шестигранный вал (**M**) в рабочее положение, чтобы инструмент для демонтажа был близко к диску колеса рис. 6. И с помощью маховика вытолкните консоль, а затем с помощью блокирующей ручки (**K**) заблокируйте. Инструмент для демонтажа автоматически создаст небольшой зазор (2-3 мм). С помощью рычага продолжайте демонтаж, пока кромка не достигнет выступа инструмента для демонтажа (**I**) рис. 6. Нажмите педаль поворотного стола, чтобы повернуть поворотный стол по часовой стрелке, пока вся кромка не будет отделена полностью.

При работе с колесом с камерой, чтобы избежать повреждения камеры, при демонтаже нужно держать выпускное отверстие шины в 10 см от правой стороны инструмента для демонтажа.

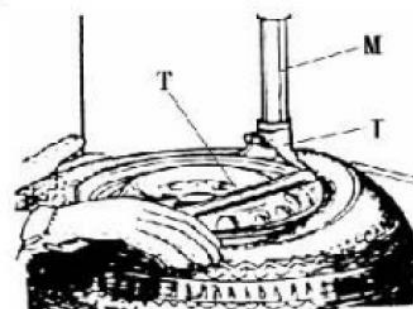

**Внимание:** цепи, браслеты, свободная одежда и все остальное расположенное близко к вращающимся частям может нанести вред оператору.

## 9.3 Монтаж покрышки

**Осторожно:** Перед монтажом шины убедитесь, что шина и обод колеса имеют одинаковый размер.



Чтобы избежать каких-либо повреждений, смазать борт шины и обод колеса смазкой, рекомендованной производителем. Поставить шину и проверить состояние.

**Осторожно:** при зажиме обода колеса, не кладите ваши руки на колеса, чтобы избежать травм во время этой операции.

Нажмите вниз шестигранный вал, чтобы переместить ручку для демонтажа для контакта с диском и заблокируйте. Левая кромка над хвостом инструмента для демонтажа и правая кромка будут расположены под передним концом инструмента для демонтажа (рис. 21), по часовой стрелке поверните поворотный стенд, чтобы направить нижнюю кромку в слот отсоединения шины.



Рис. 7

## 10. Накачка колеса

**Важно:** При накачке шин, пожалуйста, будьте внимательны и следуйте порядку работ. Убедитесь, что система подачи воздуха в порядке.

Взрыв шины может быть вызван следующим:

- 1) обод колеса и шины не такого же размера;
- 2) крышка или обод колеса имеют повреждения;
- 3) инфляционное давление в шинах на максимум, давление, рекомендованное производителем;
- 4) оператор не соблюдает правила безопасности;

Пожалуйста, работайте следующим образом:

- 1) удалите крышку клапана от штока клапана;
- 2) убедитесь, что воздушная форсунка нажата полностью на резьбу клапана.
- 3) убедитесь, что шина и обод колеса имеют одинаковый размер;
- 4) смажьте оба борта шины и обод колеса, дополнительной смазкой, если это необходимо;



Рис. 8

- 5) В процессе накачки необходимо несколько раз включать пистолет для накачки, чтобы убедиться, что давление, указанное на манометре, не выходит за рамки, указанные производителем. Повторите операции, пока обод не будет зафиксирован, необходимо принять особые меры при накачивании с выпуклым ободом или двойным выпуклым ободом;

б) продолжать накачку и регулярно проверять давление воздуха до достижения необходимого давления.

### Примечание:

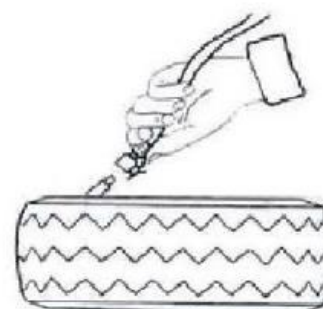
Никогда не превышайте максимальное давление, которое дается производителем шины.

При накачке шин, пожалуйста, будьте внимательны. Держите руки и вообще держитесь подальше от шины.

Только специально обученные лица имеют разрешение на выполнение операций, не позволяйте другим управлять или быть рядом с шиномонтажным станком.

## 11. Перемещение станда

Пожалуйста, используйте вилочный погрузчик для перемещения станда. Отключите шиномонтажный станд от источников питания электроэнергией и пневматики, подъем осуществлять на паллете. Затем подключить шиномонтажный станд в новом месте и закрепите его.

**Примечание:** место, выбранное для крепления шиномонтажного станка должно соответствовать правилам безопасности.

## 12. Обслуживание

**Внимание:** Выполнять техническое обслуживание может только квалифицированный персонал. Отсутствие техобслуживания может повлиять на работу и надежность установки, и персонал или оператор, находящиеся рядом с ней, могут пострадать.

**Внимание:** Прежде, чем начать, отключите электричество. Также отключите подачу воздуха, переведите переключатель подачи воздуха в нерабочее положение и полностью выпустите оставшийся воздух из установки нажатием педали отрыва борта несколько раз.

- Чистите станд каждый день после работы. Убирайте грязь с поворотного стола дизельным маслом раз в неделю и смазывайте пластины скольжения и зажимы.
- Следующее техническое обслуживание должно быть сделано, по крайней мере, через месяц:

Периодически проверяйте уровень смазки в устройстве лубрикатора. Если уровень масла ниже отметки, пожалуйста, вовремя добавьте смазку SAE30. ткрутите винт (E) шестигранным ключом.

- периодически проверять, чтобы через каждые 4-5 нажатий педали в масленку падала капля масла. В обратном случае отверткой отрегулируйте работу масленки через винт (9) рис. 9



Рис. 9

**Примечание:** После первых 20 дней работы, вновь затяните винты (B) зажимного механизма на поворотном столе (Рис. 10).

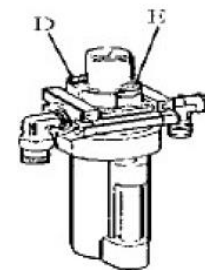

Рис. 10

**Примечание:** Периодически проверяйте и регулируйте натяжение ведущего ремня. Правильно отрегулируйте регулировочную гайку для достижения правильного натяжения (рис. 11).

**Внимание:** отключите машину от электропитания и пневмолинии.

**Примечание:** если шестигранный вертикальный стержень не блокируется или не соответствуют требованию 2-3мм между монтажной головкой и ободом, пожалуйста, настройте шестигранную стопорную пластину, см. рис. 12 и отрегулируйте её (X).

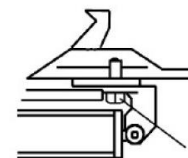
**Примечание:** для того, чтобы добиться надежного отжима резины от диска, действовать следующим образом, чтобы сохранить клапаны в чистом виде:

1. Снять левую боковую крышку корпуса станка, открутив два винта;
2. Ослабьте глушители (A) клапана, которые относятся к педали открытия и закрытия зажимов колеса и педали отжима борта; (рис. 13)
3. Почистить глушители сжатым воздухом, пожалуйста, замените их в соответствии со списком запасных частей, если он поврежден. (Рис. 13)



Рис. 11



Рис. 12

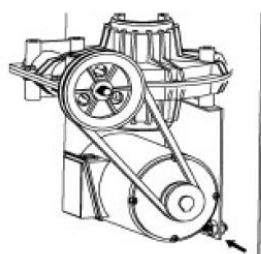

Рис. 13

## Хранение

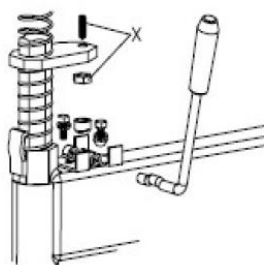
В случае, если станок необходимо хранить в течение длительного периода, необходимо отключить его от источников питания.

Смазать детали, которые могут быть повреждены в случае окисления:

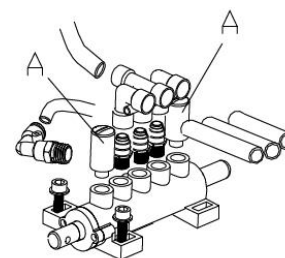
- направляющие

- щели

Слить остающееся масло/пневматическую жидкости. Обвернуть станок в защитный материал, чтобы защитить его внутреннюю часть от пыли.

### Утилизация

Если Вы решили больше не использовать станок, его необходимо отключить от источников питания.

Так как он относится к особому типу отходов, надо разобрать его на одинаковые части и утилизировать в соответствии с действующими нормами.

### 13. Таблица устранения неисправностей

НЕИСПРАВНОСТЬ	ПРИЧИНА	РЕШЕНИЕ
Поворотный стенд вращается в одном направлении.	Сгорел контакт универсального переключателя	Замените универсальный переключатель
Поворотный стенд не вращается	Ремень поврежден Ремень слишком свободно натянут Проблемы с двигателем или источником питания Повреждение контакта универсального переключателя	Замените ремень Отрегулируйте натяжение ремня Проверьте двигатель, источник питания и шнур источника питания Замените двигатель, если он сгорел Замените универсальный переключатель
Поворотный стенд не зажимает диск как следует	Зажимное устройство износилось Утечка воздуха в цилиндре зажимного устройства	Замените зажимы Замените уплотнение, защищающее от утечки воздуха
Квадратный и шестигранный вал не блокируются	Блокирующая пластина не на месте	Обратитесь к главе V
Педаль основания не возвращается	Пружина возврата педали повреждена	Замените торсионную пружину
Двигатель не вращается или крутящий момент недостаточный	Привод застрял Конденсатор сломался Недостаточно напряжения Короткое замыкание	Удалите помеху Замените конденсатор Подождите, пока восстановится напряжение Устраните
Мощность цилиндра недостаточна	Утечка воздуха Механическое повреждение Недостаточное давление воздуха	Замените уплотнители Устраните повреждение Отрегулируйте давление воздуха в соответствии с требованиями

Утечка воздуха	воздушный шланг поврежден фитинг трубы поврежден уплотнительная головка повреждена поврежден уплотнительный клей	Замените поврежденные детали  Добавьте уплотнительный клей
----------------	---	--

## 14. Детализовка

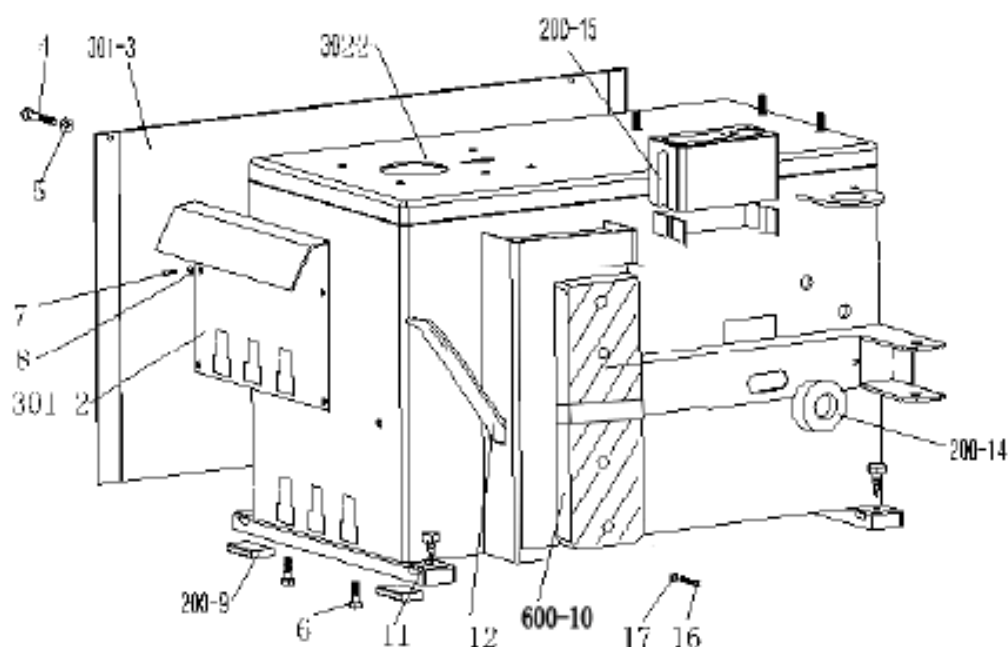

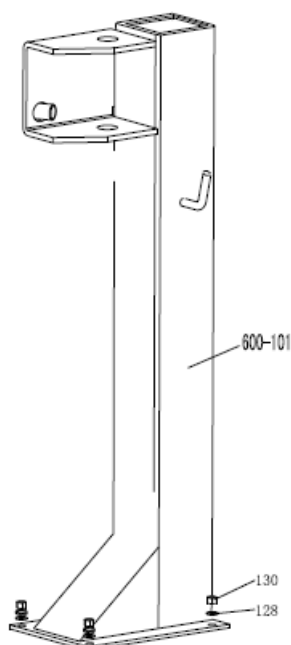
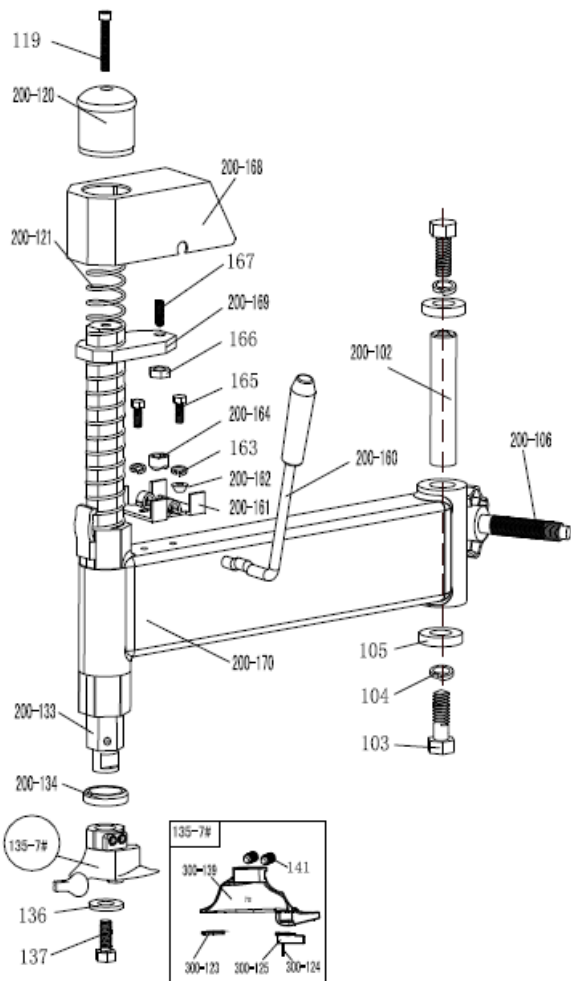

301-1	CX-301-010000-A	Machine body
301-2	CZ-301-080000-0	Pedal front cover
301-3	CX-201-020000-0	Left cover
4	B-010-060101-0	Hex socket head bolt M6×10
5	B-040-061412-1	Flat washer Ø6*14*1.2
6	B-014-080251-0	Outer hex bolt M8x25
7	B-010-080201-0	Hex socket head bolt M8×20
8	B-040-061412-1	Flat washer Ø 6*14*1.2
200-9	C-000-001020-0	Rubber foot buffer
600-10	C-600-500000-0	Bead breaker buffer
11	B-027-060401-0	Grounding screw M6x40
12	C-200-580000-0	Lifting lever
200-14	C-200-510000-0	Bead breaker arm rubber
200-15	C-200-470000-0	Oil-water box
16	B-010-080201-0	Hex socket head bolt M8x20
17	B-040-081715-1	Flat washer Ø 8*17*1.5

600-101	CX-204-250000-0	Square column
200-102	CX-200-190000-0	Swing arm pin
103	B-014-140301-0	Outer hex bolt M14x30
104	B-050-140000-0	Spring washer Ø14
105	CX-200-140000-0	Big washer
200-106	C-200-350000-0	Column adjust handle
119	B-010-100501-0	Hex socket head bolt M10×50
200-120	C-200-490000-0	Vertical arm cap 200
200-121	C-200-390000-0	Vertical arm spring
128	B-040-102020-1	Flat washer Ø10X2
130	B-001-100001-0	Self-locking nut M10
200-133	CX-200-160000-0	Vertical arm 200
200-134	C-200-520000-0	Vertical arm washer
136	CX-200-170000-0	Mount/demount head flat washer
137	B-014-100251-0	Outer hex bolt M10×25
135-7#	CW-113-020003-0	Complete mount/demount head 7#
300-123	C-300-150300-0	Mount/demount head protection plate
300-139	C-200-150100-3	Mount/demount head 7#
300-124	C-200-150400-0	Hex round pin
141	B-007-120161-0	Hex socket head bolt M12X16
300-125	C-300-150500-0	Mount/demount head protection washer
200-160	CX-200-230000-0	Locking Handle
200-161	CX-200-200000-0	Locking plate
200-162	C-200-240000-0	Locking block cover
163	B-050-080000-0	Spring washer Ø8
200-164	C-200-210000-0	Eccentric shaft nut
165	B-014-080251-0	Outer hex bolt M8×25
166	B-004-120071-1	Nut M12X1.75X7
167	B-007-120301-0	Hex socket head bolt M12X30
200-168	C-200-480000-0	Locking plate cap
200-169	CX-200-220000-0	Hex locking board 200
200-170	CX-200-180000-0	Swing arm 470



# ИНСТРУКЦИЯ ПО ЭКСПЛУАТАЦИИ Т324

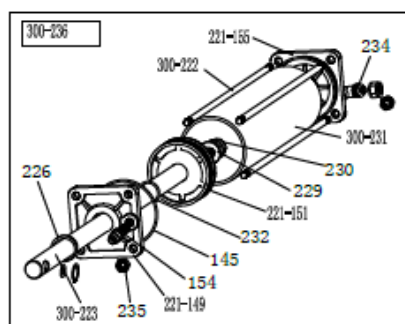
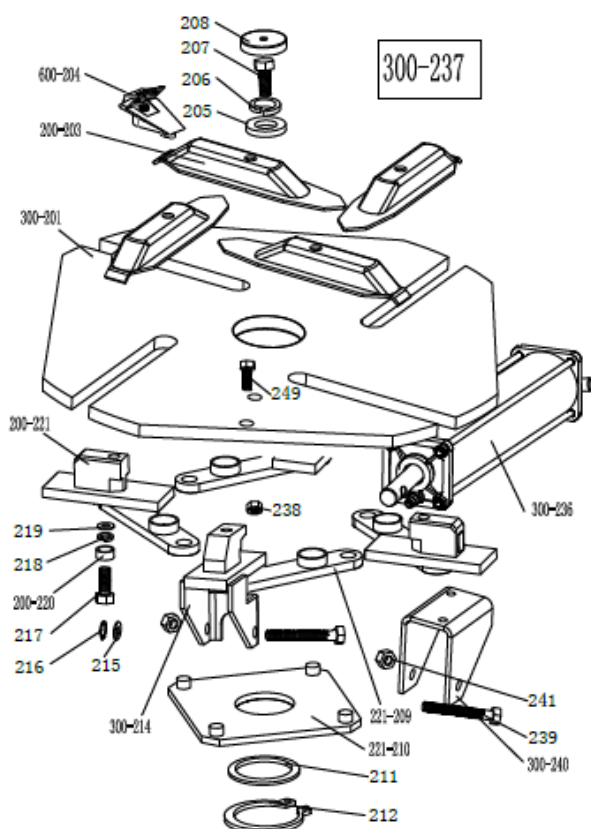

300-201	CX-300-130000-0	Non-central Turntable assembly
200-203	CX-200-120000-0	Jaw cap 200
600-204	C-600-570000-0	Jaw 600
205	CX-200-140000-0	Big washer
206	B-050-160000-0	Spring washer Ø16
207	B-014-160401-0	Outer hex bolt M16×40
208	C-200-440000-0	Turntable cap
221-209	CX-221-310000-0	Connection rod assembly 630
221-210	CX-221-280000-0	Square turntable 630
211	CX-200-290000-0	Square turntable washer
212	B-055-650001-0	Snap ring Ø65(shaft)
300-214	CX-300-011100-0	Jaw seat assembly
215	B-040-122520-1	Flat washer Ø12X25X2
216	B-055-120001-0	Snap ring Ø12(shaft)
217	B-014-120801-0	Outer hex bolt M12×80
218	B-046-122050-1	Teeth locking washer Ø12x20.5x1
219	B-040-123030-1	Flat washer Ø12X30X3
200-220	CX-200-300000-0	Connection rod nut
200-221	CX-200-110100-0	Jaw slide guide without pin
600-222	C-600-100400-0	Threaded connection rod
600-223	C-600-100200-0	Clamping cylinder piston rod
221-149	C-221-350100-0	Tilting cylinder cover without handle
154	S-011-010808-0	Straight union 1/8"-Ø8
226	S-005-020075-0	V- seal 20*28*7.5
145	S-000-068353-0	O-seal 68.26*3.53
221-151	C-221-550000-0	Tilting cylinder piston
229	B-040-122520-1	Flat washer Ø12X25X2
230	B-004-120071-1	Nut M12X7X1.75
300-231	C-300-100500-0	Clamping cylinder barrel
232	S-000-019262-0	O-seal 19.6X2.62
221-155	C-221-350300-0	Tilting cylinder cover with handle
234	S-018-010808-0	Union 1/8
235	B-001-080001-0	Self-locking nut M8
300-236	CA-005-030000-S	Complete clamping cylinder L223
300-237	CA-004-030000-0	Complete Non-central Turntable
249	B-010-080251-0	Hex socket head bolt M8×25
238	B-001-120001-0	Self-locking nut M12
239	B-014-120801-0	Hex socket head bolt M12X80
300-240	CX-300-110400-0	Jaw plate support2
241	B-001-120001-0	Self-locking nutM12



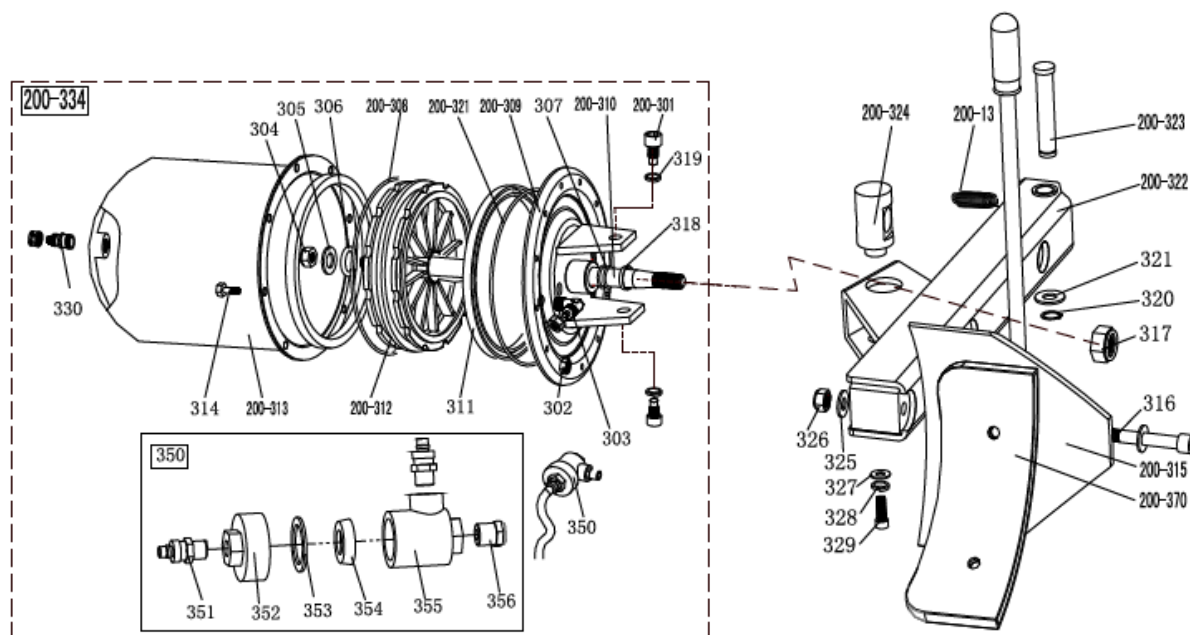

200-13	C-200-360000-0	Bead breaker arm spring	317	B-004-160001-1	Self-locking nut M16*1.5
200-301	B-010-140301-0	Hex socket head bolt M14×30	318	U-006-000001-2	Guide belt
302	B-001-060001-0	Self-locking nut M6	200-370	C-200-070600-0	Bead breaker shovel protection cover(optional)
303	S-018-010408-0	Union (90°)1/4-Ø8	319	B-050-140000-0	Spring washer Ø14
304	B-004-160001-1	Nut M16*1.5	320	B-055-160001-0	Snap ring Ø16
305	B-040-162820-1	Flat washer Ø16*28*2	321		Flat washer
306	S-000-016265-0	O-seal Ø 16*2.65	200-321	S-000-175500-0	O-seal Ø173.4x5.3
307	S-000-020265-0	O-seal Ø 20*2.65	200-322	CX-200-030000-0	Bead breaker arm 200
200-308	S-000-180500-0	O-seal 180x5	200-323	CX-200-040000-0	Bead breaker pin
200-309	CX-200-050500-0	Bead breaker cylinder cover assembly	200-324	CX-200-050600-0	Bead breaker cylinder rotating pin
200-310	C-200-050100-0	Bead breaker cylinder piston rod	325	B-040-122520-1	Flat washer Ø12*24*2
311	S-005-168115-0	V-seal 185X168X11.5	326	B-001-120001-0	Self-locking M12
200-312	C-200-050200-0	Bead breaker cylinder piston	327	B-040-083030-1	Flat washer Ø8*30*3
200-313	CX-200-050300-0	Bead breaker cylinder barrel	328	B-050-080000-0	Spring washer Ø8
314	B-010-060161-0	Hex socket head bolt M6×16	329	B-014-080201-0	Outer hex bolt M8×20
200-315	CX-200-070000-0	Bead breaker shovel assembly	330	S-011-010808-0	Straight union1/8-Ø8
316	B-010-120901-0	Hex socket head bolt M12×90	200-334	CW-108-020000-0	Complete bead breaker cylinder
350	CW-112-209800-0	Bead breaker cylinder exhaust valve	354	C-098-600300-0	Bidirectional seal
351	S-012-010808-0	Union(90° )1/8- Ø8	355	C-098-600100-0	Bead breaker cylinder
352	C-098-600200-0	Bead breaker cylinder	356	S-023-0104701-6	Muffler
353	C-098-600400-0	Sealing washer	357	S-010-010408-0	Straight union1/4- Ø8

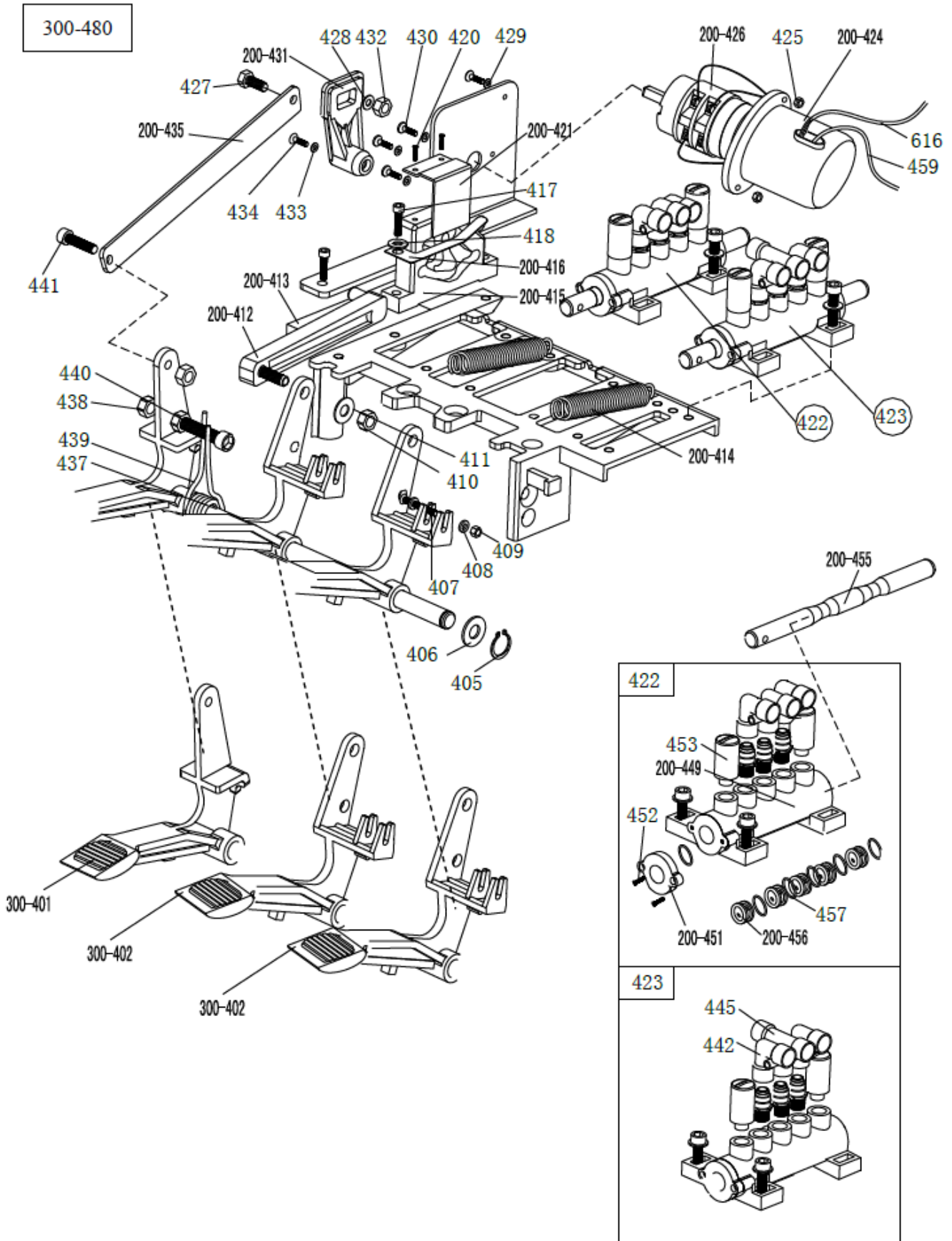

300-401	C-200-060400-0	Reverse switch pedal	428	B-040-061210-1	Flat washer Ø 6X12X1
300-402	C-221-060300-0	5-way valve pedal (right)	429	B-040-040000-1	Flat washer Ø 4
405	B-055-120001-0	Snap ring Ø12	430	B-024-040161-0	Cross-round head screw M4*16
406	B-040-122520-1	Flat washer Ø12*24*2	200-431	C-200-530000-0	Reverse switch handle
407	B-024-040301-0	Cross head screw M4X30	432	B-001-060001-0	Self-locking nut M6
408	B-040-040000-1	Flat washer Ø 4	433	B-040-030000-1	Flat washer Ø3
409	B-001-040001-0	Self-locking nut M4	434	B-017-030161-0	Cross head screw M3X18
410	B-001-080001-0	Self-locking nut M8	200-435	CX-200-060600-0	Pedal connection rod
411	B-040-081715-1	Flat washer Ø8*17*1.5	437	CX-200-060700-0	Pedal front shaft
200-412	C-200-061300-0	Cam connection rod	438	B-004-080001-0	Nut M8
200-413	C-200-060100-0	Pedal support board	439	C-200-370000-0	Pedal twist spring
200-414	C-200-380000-0	Pedal Spring	440	B-010-080501-0	Hex socket head bolt M8×50
200-415	C-200-061500-0	Cam	441	B-010-080201-0	Hex socket head bolt M8×20
200-416	C-200-810000-0	Cam washer	442	S-012-010808-0	Union 1/8- Ø 8
417	B-010-060201-0	Hex socket head bolt M6×20	445	S-016-010808-2	T-union 1/8-2" Ø 8
418	B-040-061210-1	Flat washer Ø6*12*1	200-449	C-200-060901-0	5-way valve (left)
420	B-019-290121-0	Cross head self tapping screw	200-451	C-200-061100-0	5-way valve cover
200-421	CX-200-060500-0	Cam cover	452	B-024-290121-0	cross head screw ST2.9*14
422	CW-110-020000-0	Complete 5-way valve for clamping cylinder	453	S-023-010801-0	Muffler 1/8"
423	CW-110-020001-0	Complete 5-way valve for bead breaker cylinder	200-455	CX-200-061200-0	5-way valve rod
200-424	C-200-061400-0	Reverse switch cover	200-456	C-200-061000-0	5-way valver rod spacer
425	B-004-040001-0	Nut M4	457	S-000-012400-0	O-seal 12*20*4
200-426	S-060-016000-1	Reverse switch	459	C2-000-103150-0	Power supplier cable
427	B-010-060201-0	Hex socket head bolt M6×20	616	C2-000-205150-0	Motor cable
			300-480	CW-109-020000-0	Complete 3-pedals assembly 300

# ИНСТРУКЦИЯ ПО ЭКСПЛУАТАЦИИ Т324



300-526

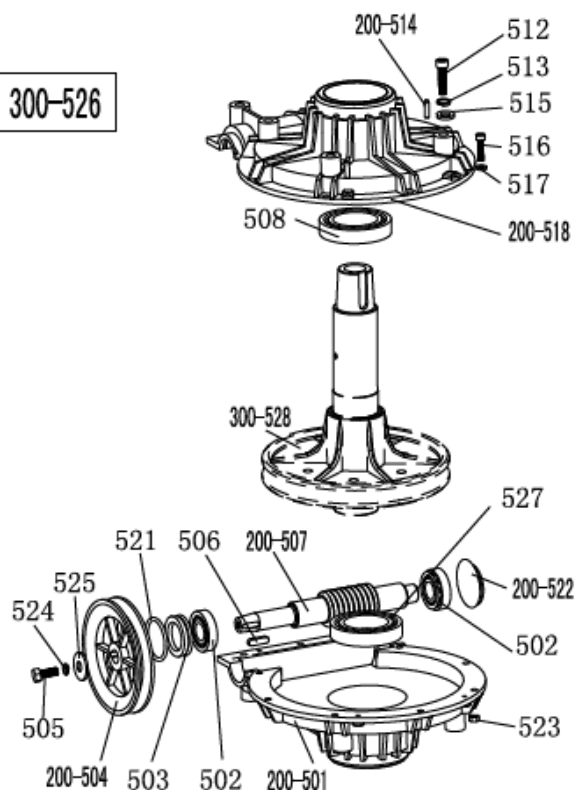

200-501	C-300-320302-0	Gear box lower cover
502	S-040-030204-0	Bearing 30204
503	S-005-020080-1	Gear box seal $\varnothing 20 \times 35 \times 8$
200-504	C-200-320500-0	Gear Belt pulley
505	B-014-080251-0	Outer hex bolt M8x25
506	B-065-006020-0	Key washer 6x20
200-507	C-200-320400-0	Worm rod
508	S-040-006010-0	Bearing 6010
512	B-014-100551-0	Outer hex bolt M10x55
513	B-050-100000-0	Spring washer $\varnothing 10$
514	B-060-006020-0	Pin 6X20
515	B-040-102020-1	Flat washer $\varnothing 10 \times 20 \times 2$
516	B-010-060201-0	Hex socket head bolt M6x20
517	B-040-061412-1	Flat washer $\varnothing 6 \times 14 \times 1.2$
200-518	C-300-320301-0	Gear box upper cover
527		Bearing 6208
521	S-000-027310-0	O-seal $\varnothing 27.8 \times 3.1$
200-522	C-200-320700-0	Oil resistant seal
523	B-001-060001-0	Self-locking nut M6
524	B-050-080000-0	Spring washer $\varnothing 8$
525	B-040-083030-1	Flat washer $\varnothing 8 \times 30 \times 3$
300-526	CW-107-020001-0	Complete gear box
300-528		Worm gear shaft

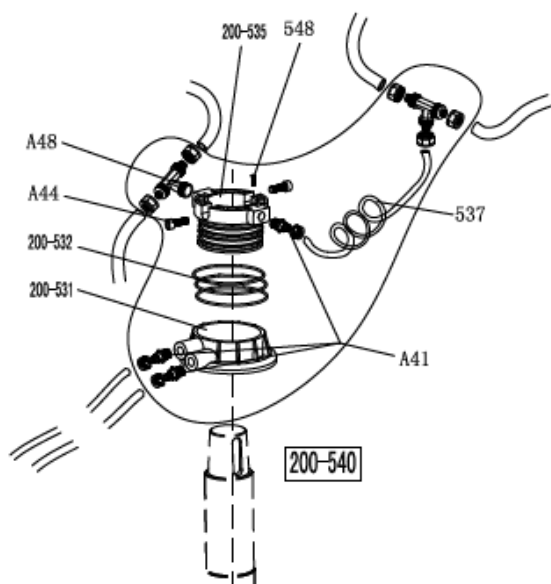

A44	B-010-060161-0	Hex socket head bolt M6x16
A48	S-017-010808-2	Quick T-union
200-531	CZ-200-430100-0	Rotating valve casing
200-532	S-000-059262-0	O-seal 59.9X2.62
200-535	CZ-200-430200-0	Rotating valve mandrel
A41	S-011-010808-0	Straight union 1/8- $\varnothing 8$
548	B-007-040061-0	Hex socket head bolt M4X6
200-540	CW-006-060000-0	Complete Rotating valve
537	S-035-055080-0	Hose 5.5* $\varnothing 8$



# ИНСТРУКЦИЯ ПО ЭКСПЛУАТАЦИИ Т324

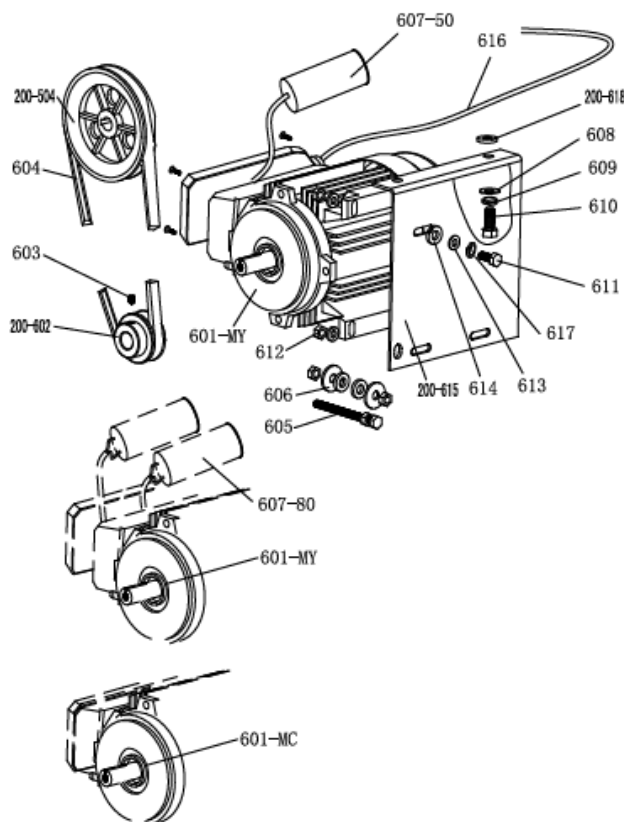

200-504	C-200-320500-0	Gear Belt pulley
601-MC	S-050-220110-5	Motor 220V/50HZ
601-MY	S-050-230075-0	Motor 220v
200-602	CX-200-330000-0	Motor Belt pulley
603	B-007-080121-0	Hex socket head bolt M8×12
604	S-042-000686-0	Tyre changer belt A-28
605	B-014-080651-0	Outer hex bolt M8X65
606	B-040-083030-1	Flat washer Ø8X30X3
607-80	S-063-008000-0	Capacitor 80µf, 110V
607-50	S-063-005000-0	Capacitor 50µf, 220V
608	B-040-102020-1	Flat washer Ø10X20X2
609	B-050-100000-0	Spring washer Ø10
610	B-014-100251-0	Outer hex bolt M10X25
611	B-014-080351-0	Outer hex bolt M8X35
612	B-004-080001-0	Nut M8
613	B-040-082220-1	Flat washer ø8X22X2
614	C-200-560000-0	Motor rubber washer
200-615	CX-200-340000-2	Motor support
616	CZ-000-205150-0	Motor cable 5×1.0
617	B-050-080000-0	Spring washer ø8
200-618	C-200-560000-0	Motor rubber buffer

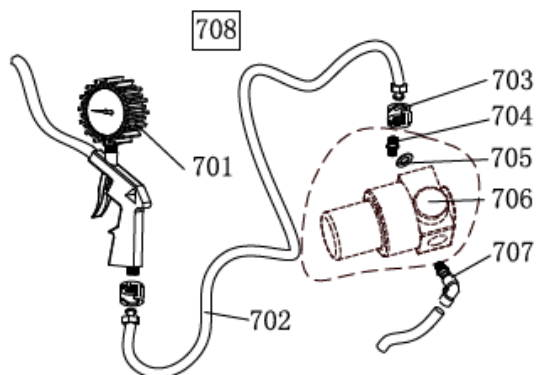

701	S-038-000100-0	Inflating gun indicator
702	CX-001-000002-0	Rubber connection hose
703	S-025-104008-0	Notch nut
704	S-011-010414-1	Straight union 1/4-1/4
705	B-040-132420-1	Flat washer Ø13
706	S-030-010400-2	Pressure adjust valve(optional)
707	S-012-010408-0	Quick union 1/4-Ø8
708	CW-090-000201-0	Complete inflating gun

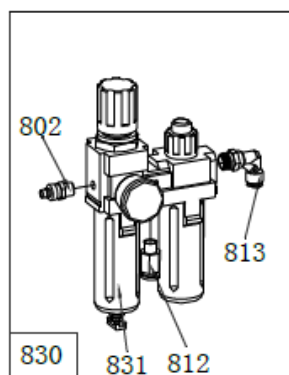

802	S-025-000050-0	Quick nozzle
812	S-010-010808-0	Quick straight union
813	S-018-010408-0	Quick union
831	S-033-030002-0	Oil fog maker
830	CW-114-02001-0	Complete oil fog maker

## 15. Электрическая и пневматическая схемы

